

23 325 000 EUROSMART COSMOPOLITAN WASTAFELMENGKRAAN M-SIZE

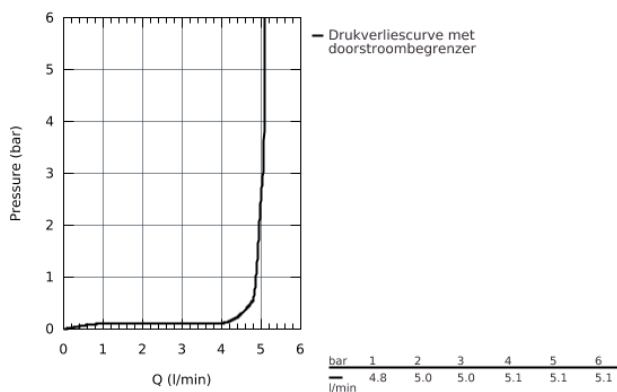

PRODUCTOMSCHRIJVING

- ééngatsmontage
- metalen hendel
- **GROHE SilkMove** 35 mm cartouche met keramische schijven
- variabel instelbare debietbegrenzer
- **GROHE StarLight** schitterende chroomafwerking
- **GROHE EcoJoy**: waterbesparende mousseur, 5,7 l/min
- **GROHE QuickFix** snelle en eenvoudige montage
- automatische lediging 1 1/4"
- flexibele aansluitslangen

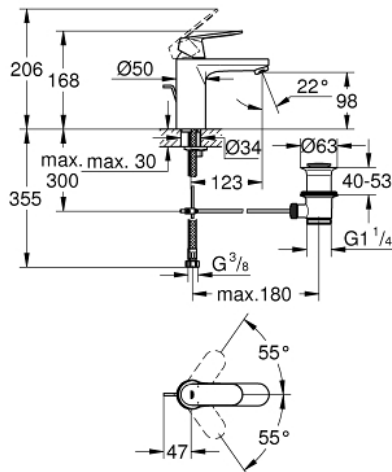

23 325 000 EUROSMART COSMOPOLITAN WASTAFELMENGKRAAN M-SIZE

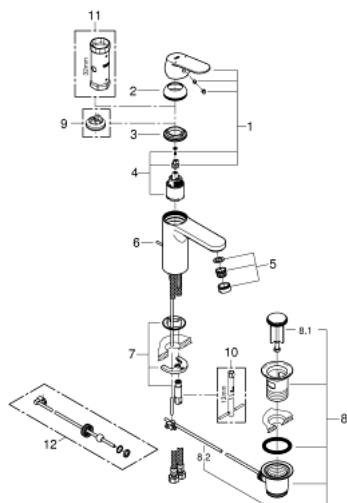

RESERVEONDERDELEN

- 1: Greep (Bestelnummer 46681000)
 - 2: Stofkap (Bestelnummer 46492000)
 - 3: Schroefverbinding (Bestelnummer 46460000)
 - 4: Kardoes (Bestelnummer 46374000)
 - 5: Mousseur (Bestelnummer 48159000)
 - 6: Trekstang waste (Bestelnummer 46739000)
 - 7: Kraanmontageset (Bestelnummer 46671000)
 - 8: Waste garnituur (Bestelnummer 28910000)
 - 8.1: Stop voor waste-garnituur (Bestelnummer 07182000)
 - 8.2: Kogelstang (Bestelnummer 07052000)
 - 9: Aanslagbegrenzer (Bestelnummer 46375000)*
 - 10: Pijpsleutel (Bestelnummer 19017000)*
 - 11: Pijpsleutel (Bestelnummer 19332000)*
 - 12: Stang t.b.v. openen en sluiten afvoer (Bestelnummer 07341000)*
- * Optionele accessoires